

**ravak**<sup>®</sup>

BM 057.XX

BG Упътване за монтаж  
CZ Montážní návod  
DE Montageanleitung  
EE Paigaldusjuhend  
EN Installation instructions  
ES Instrucciones de montaje  
FR Instrucțiuni de montaj  
HU Szerelési utasítás  
LT Montavimo instrukcija  
LV Montāžas instrukcija  
PL Instrukcja montażu  
RO Instrucțiuni de montaj  
RU Инструкция по монтажу  
SK Montážny návod  
UA Інструкція з монтажу

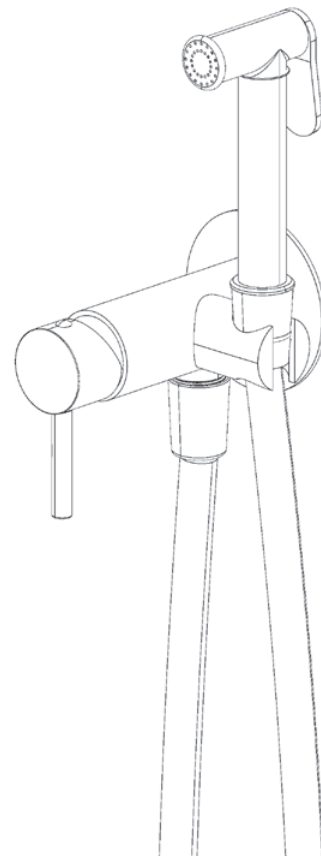

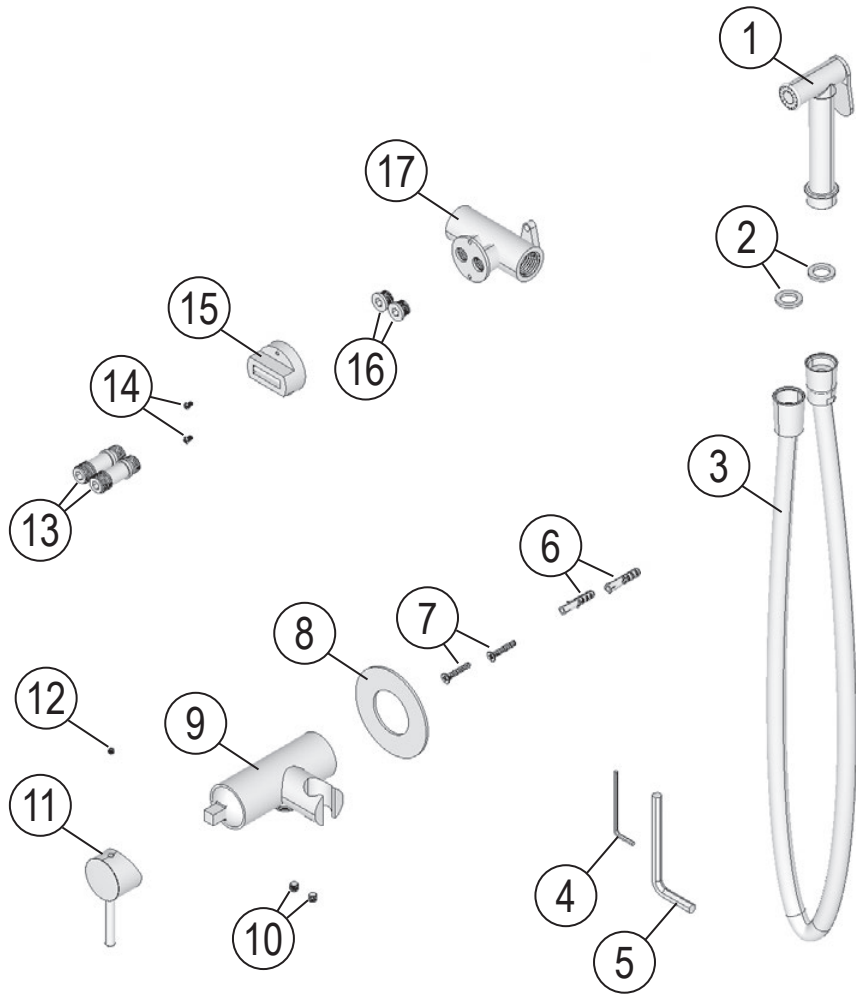

1	1x
2	2x
3	1x
4	1x
5	1x
6	2x
7	2x
8	1x
9	1x
10	2x
11	1x
12	1x
13	2x
14	2x
15	1x
16	2x
17	1x

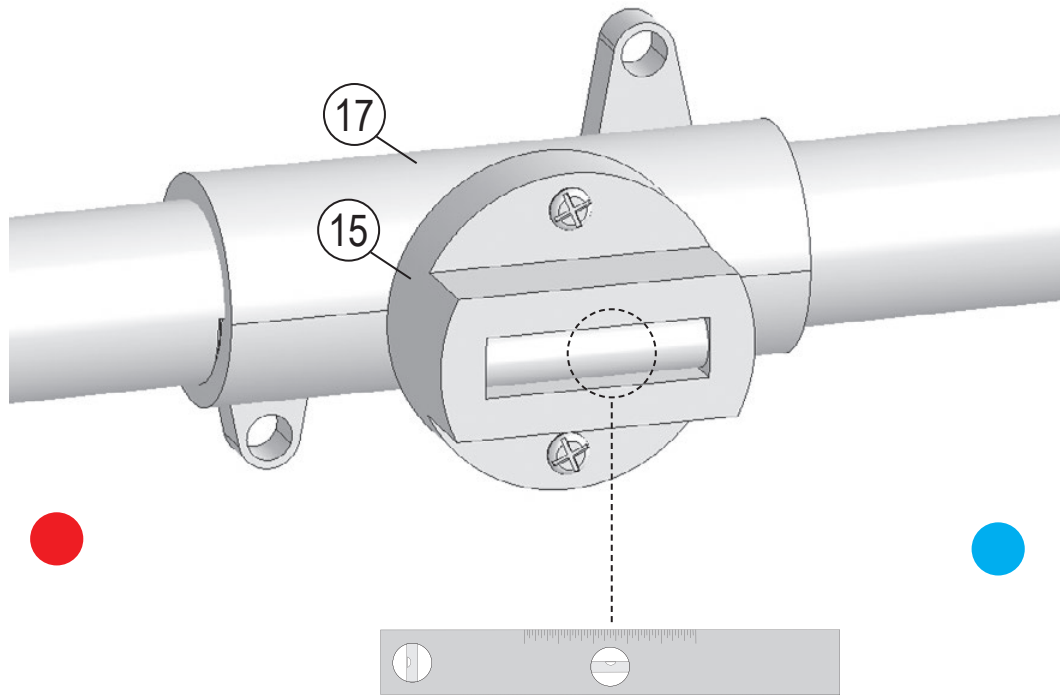

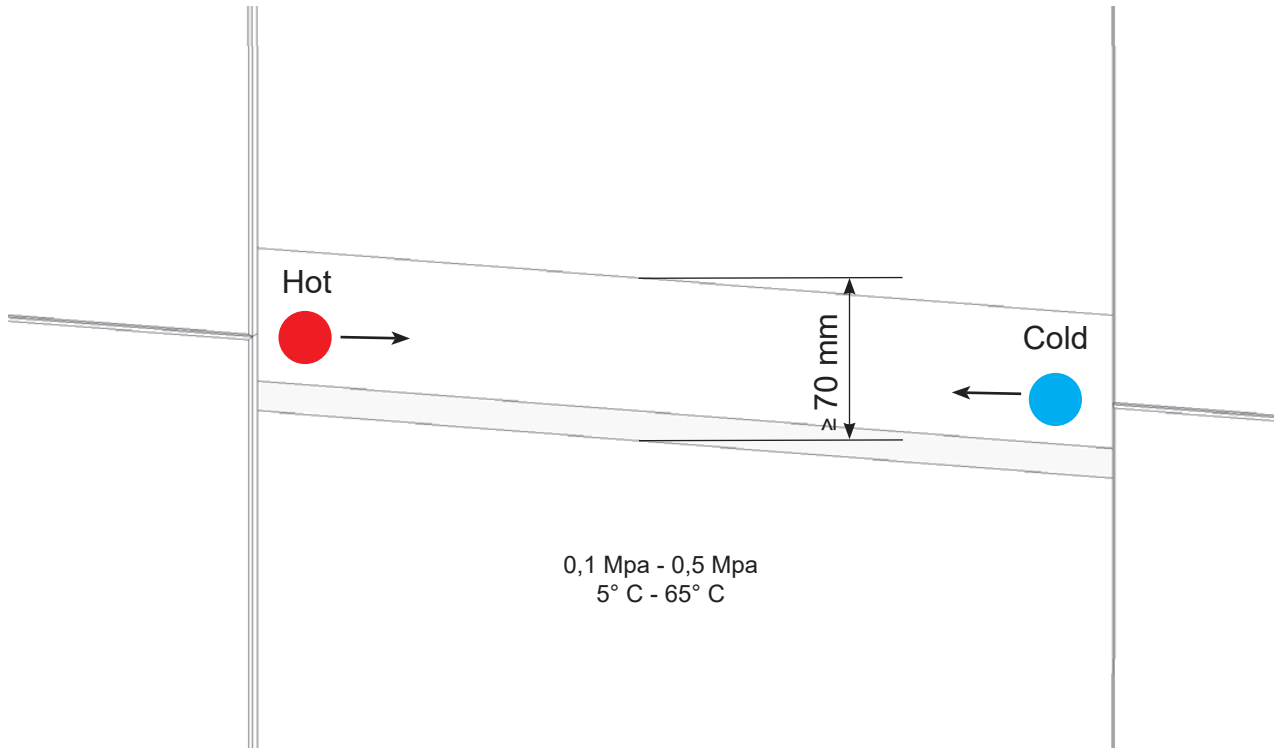

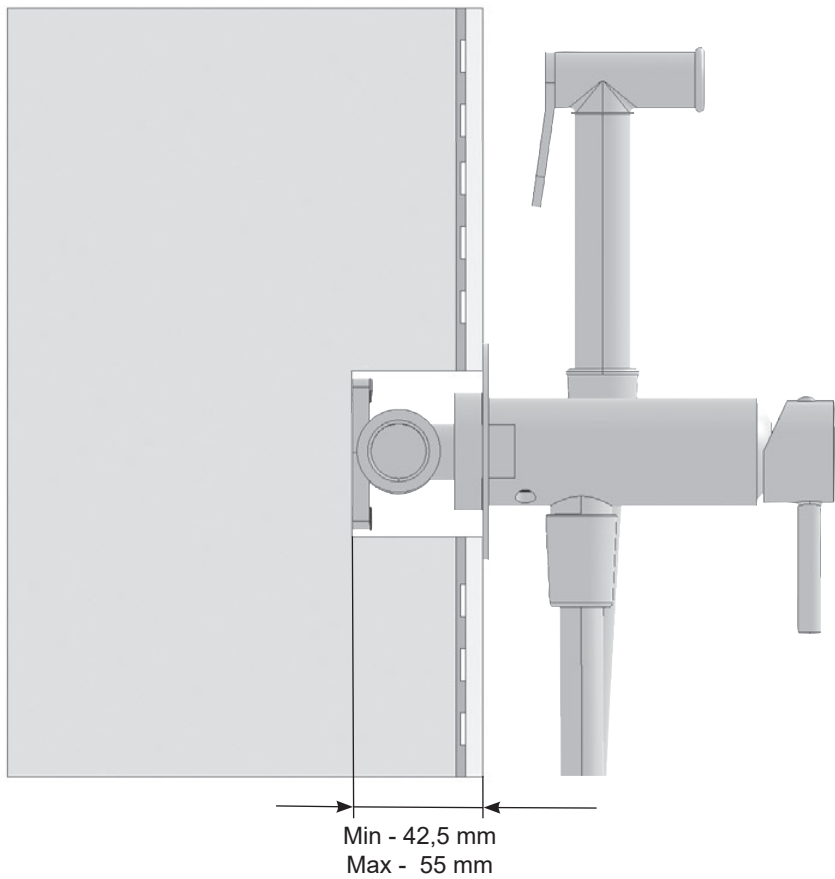

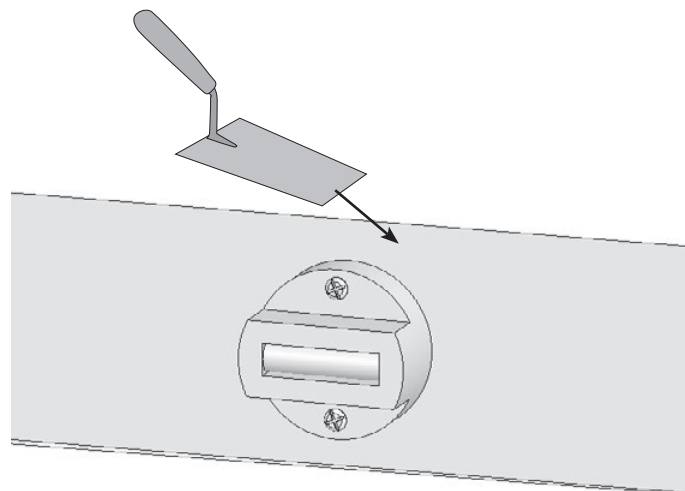
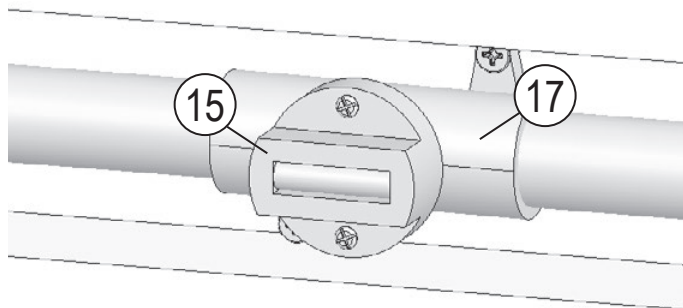

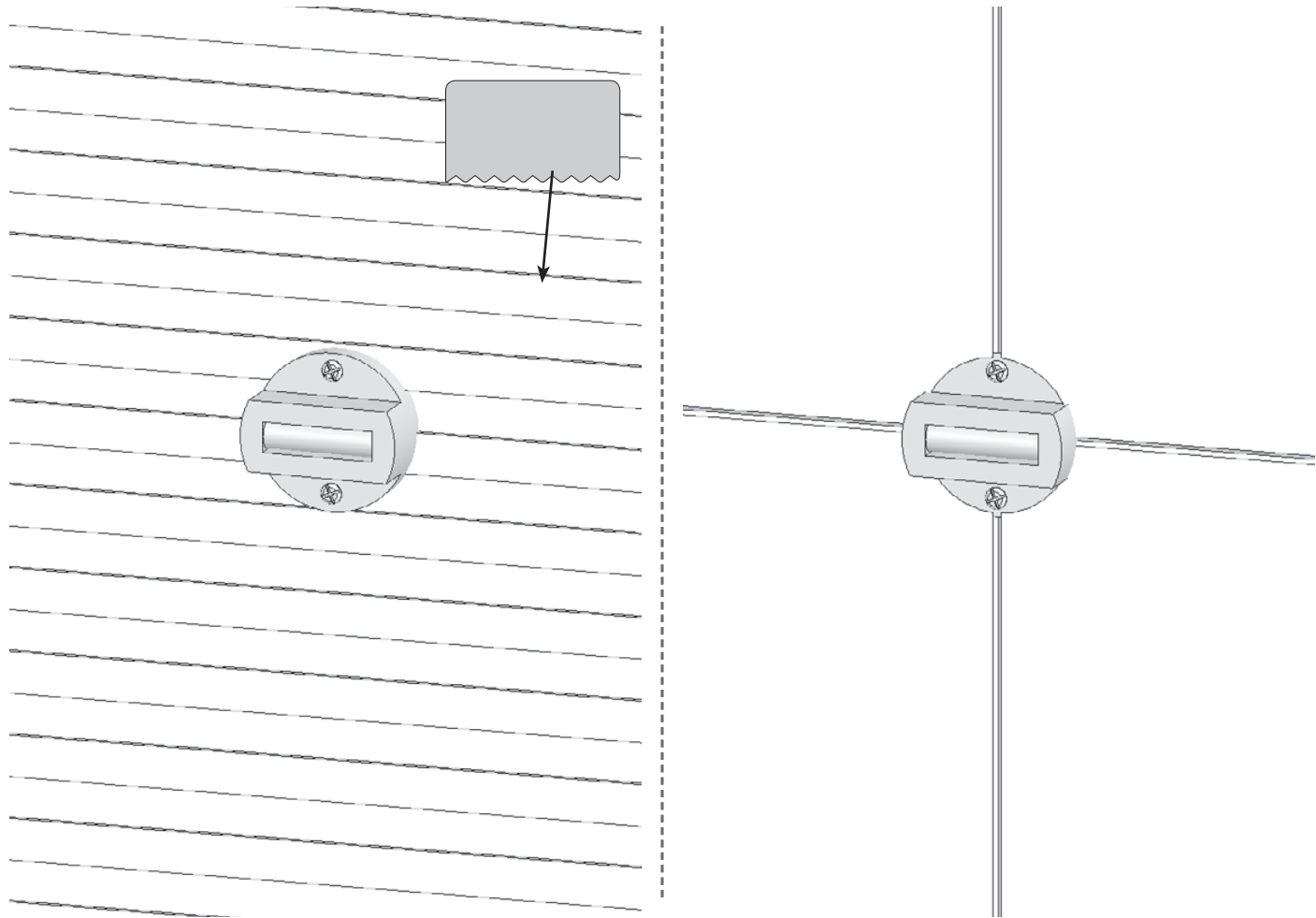

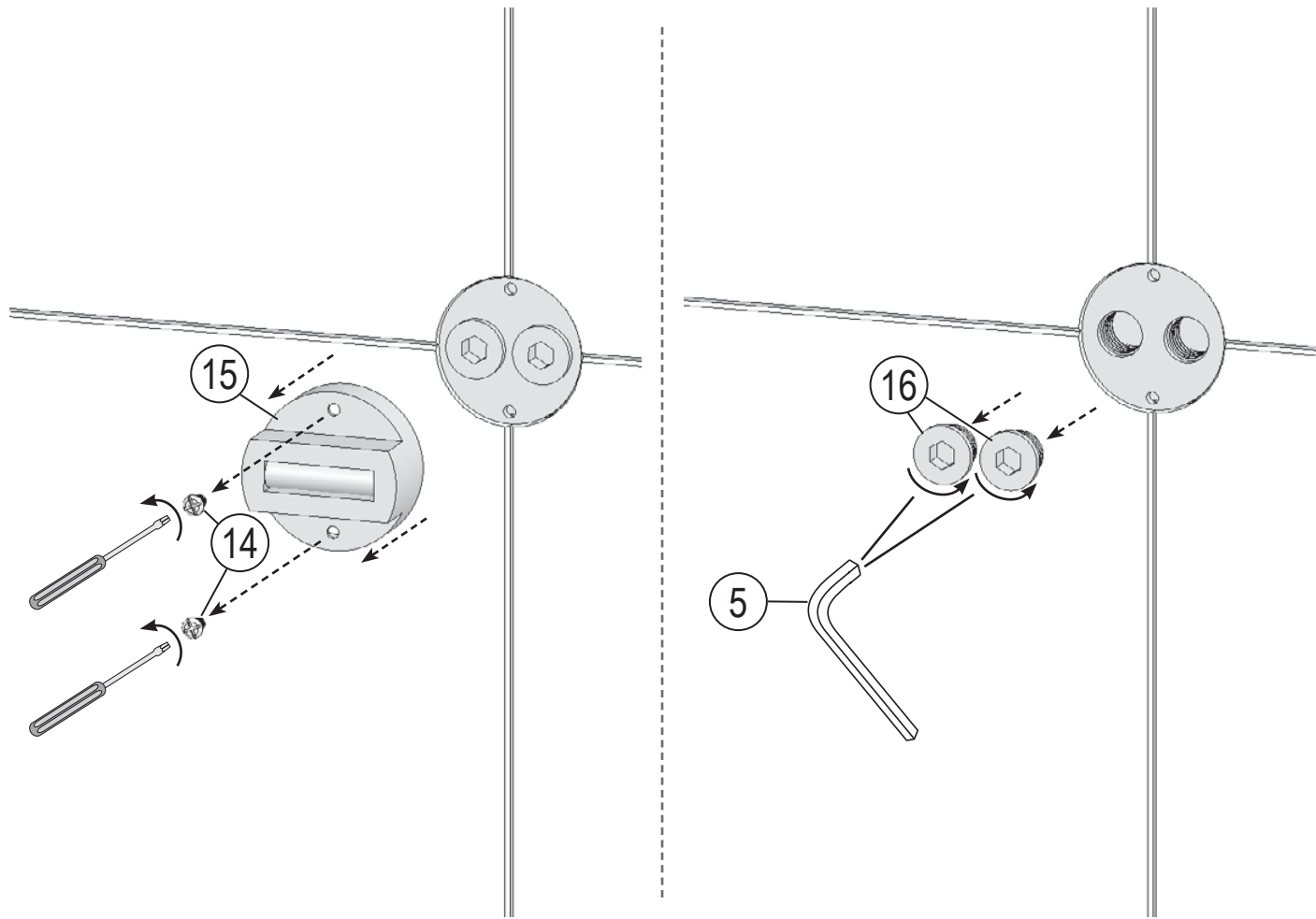

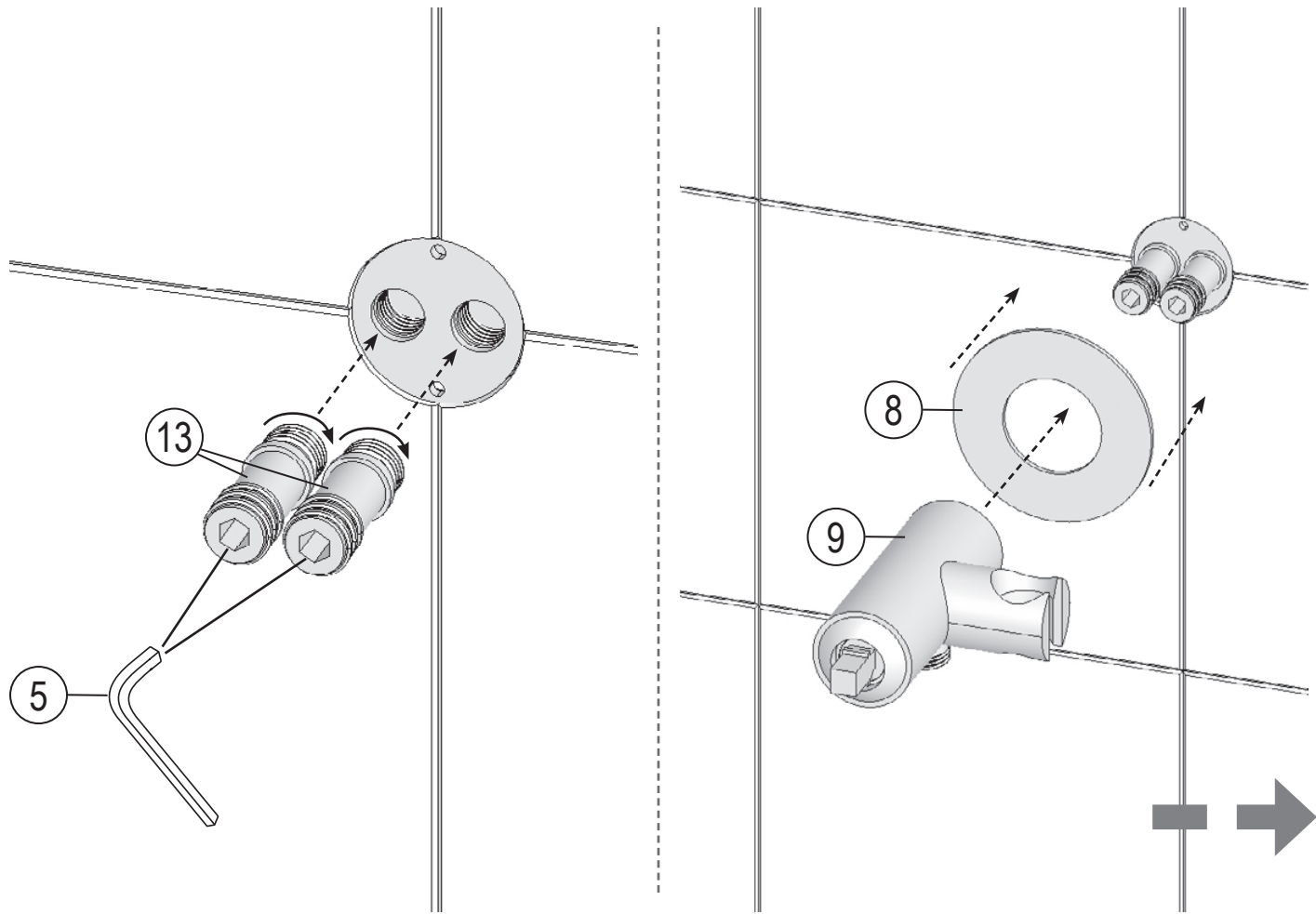

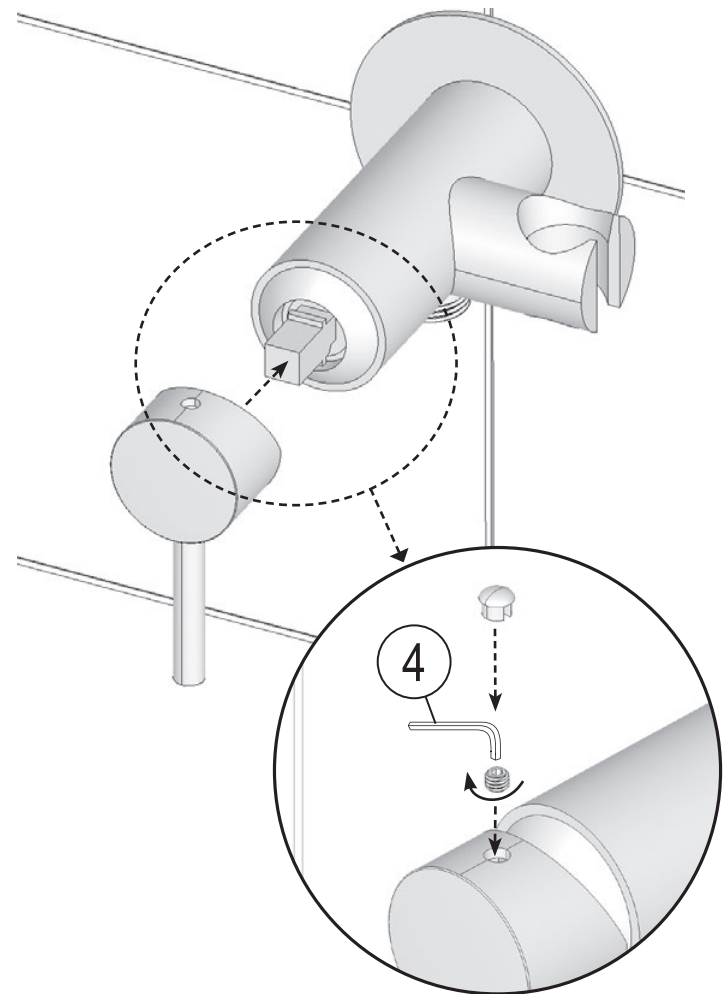
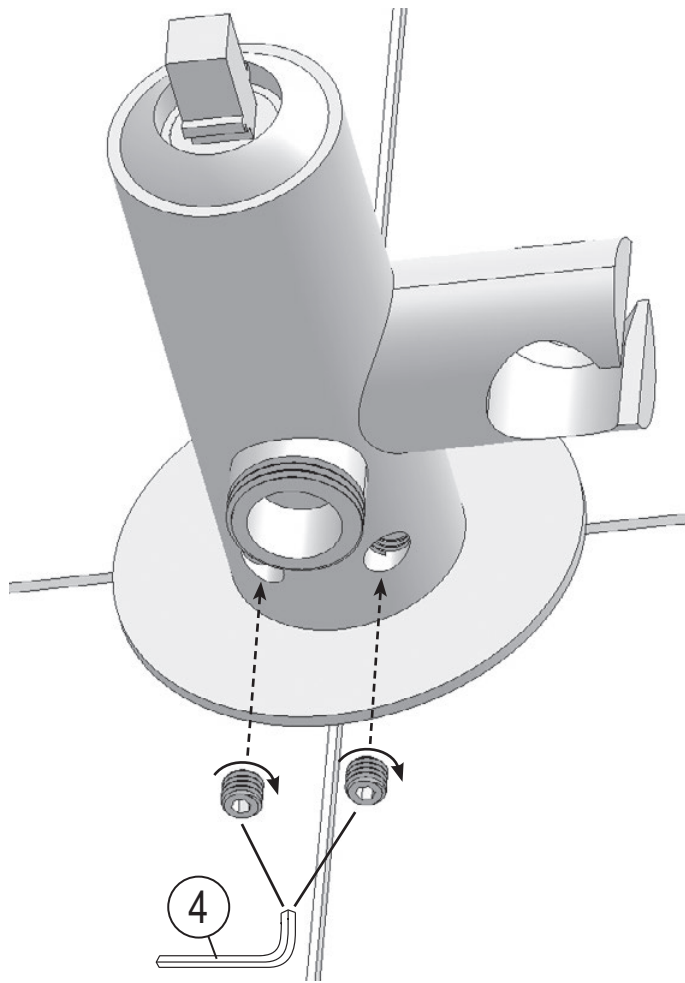

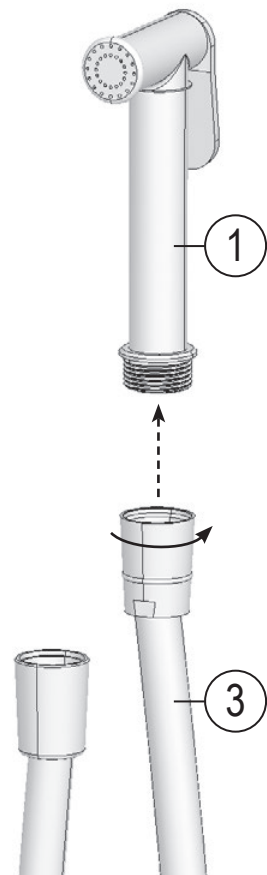
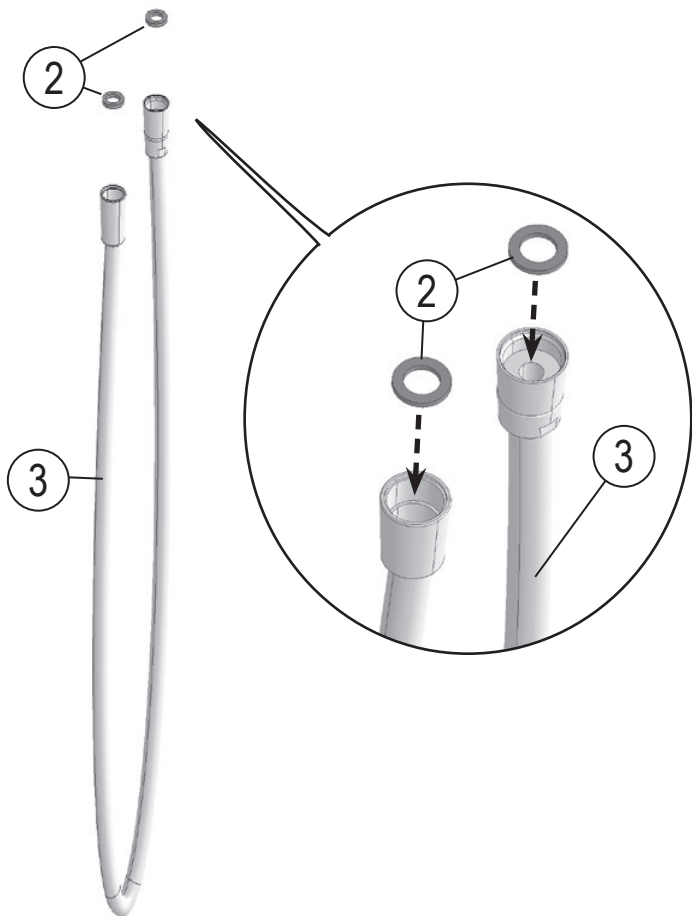

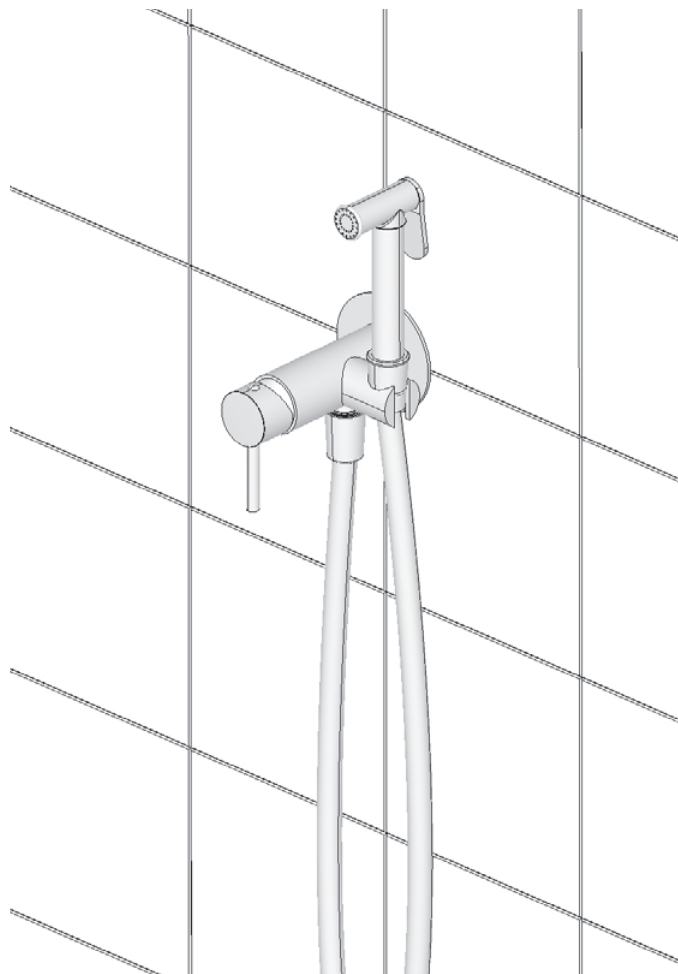
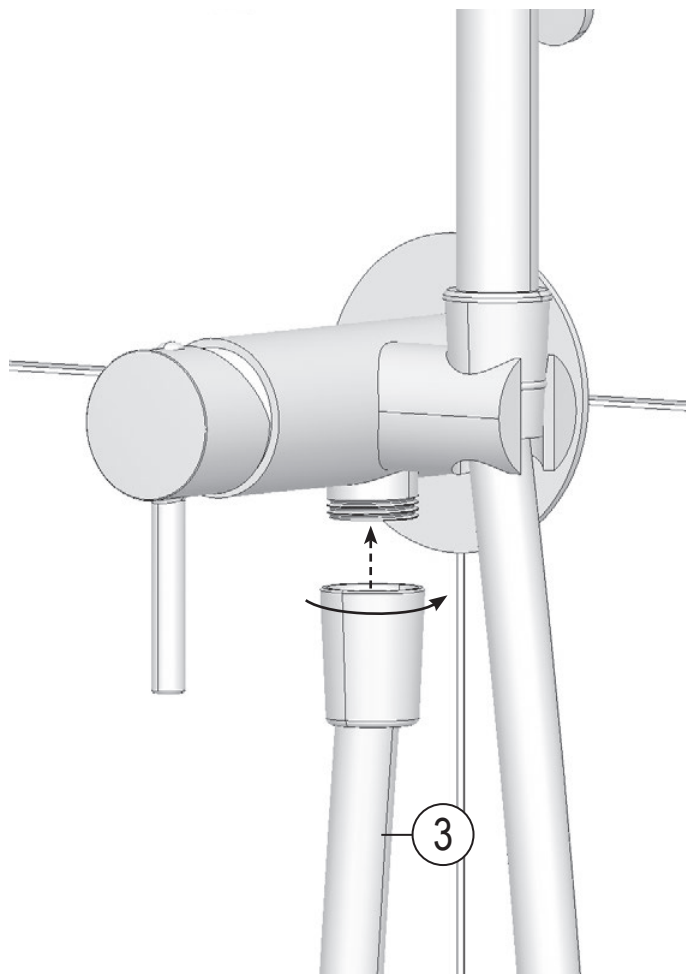

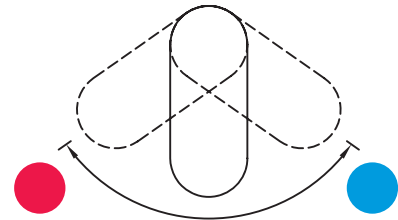
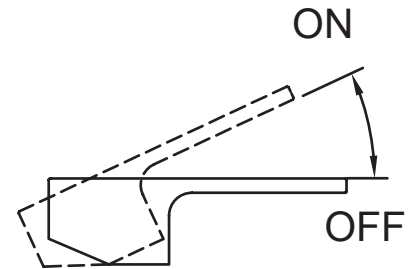
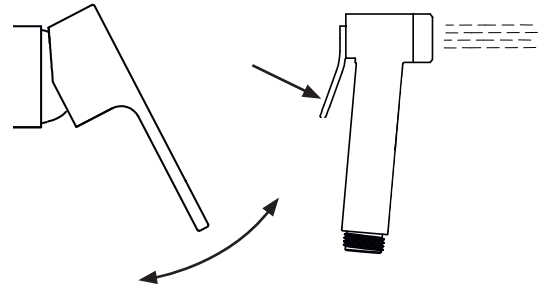
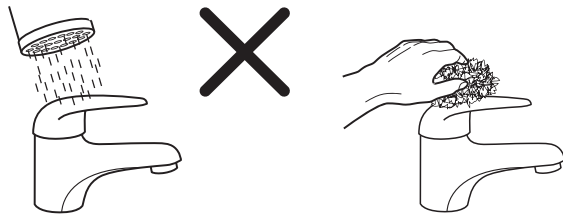
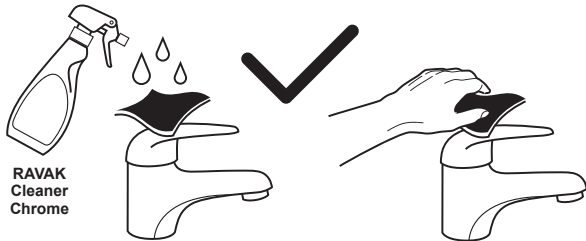
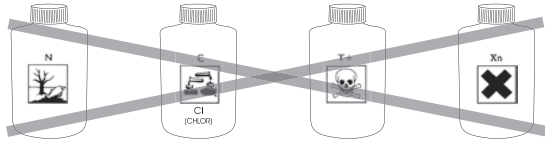
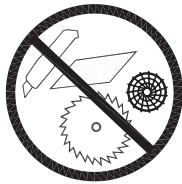

## BG - ПОДДРЪЖКА - ПОЦИСТВАНЕ:

Поддръжката се извършва единствено чрез избърсване на лаки раниите части, стъпалата и пластмасите с помощта на меки парцали и препоръчаните от производителя препарати за почистване. Необходимо е да се избягват кремове за изтъряване, разредители, ацетон, препарати за почистване и дезинфекция, съдържащи хлор и др. подобни. RAVAK Cleaner служи за отстраняване на стари и засъхнали мърсотии от повърхността на стъпалото, рамките на душкабините, емайлираните и акрилните вани, мивки и водни смесители. Производителът не е отговорен за вредни, нанесени в следствие на неправилни употреба, монтаж или поддръжане на продукта. Производителът запазва правото за усъвършенстване на продукта. Всякаква информация по отношение на монтажа, използването и поддръжката ще получите от вашия продавач.

### Как да се поставя в материала от опаковката и с продукта след изтичането на тяхния живот:

Частите от опаковката, напр. картонна, муквата или PE фолиото, които могат да се използват, употребете сами или ги предайте за по-нататъшна употреба или рециклиция. Елементите от опаковката и от продукта, които не могат да се използват след изтичането на техния живот, е необходимо да се обезвредят по безопасен начин според действащия закон за отпадъците. След изтичането на живота на продукта, предайте частите, които могат да се използват (напр. металните части), за по-нататъшна употреба и рециклиция според местните правила за това

## CZ - Nakládání s obalovým materiálem a s výrobkem po skončení životnosti:

Využitelné složky obalu, např. karton, lepenku nebo PE folii využijte sami nebo nabídněte k dalšímu využití či recyklaci. Nevyužitelné složky obalů a výrobku po skončení jeho životnosti je nutné zneškodňovat bezpečným způsobem dle platného zákona o odpadech. Po skončení životnosti výrobku nabídněte využitelné složky (např. kovy) k dalšímu využití a recyklaci způsobem v místě obvyklým.

**Udržba** - údržba se provádí pouze očiřáním jemnými textilními a použití níže doporučených čistících prostředků. Je třeba se vyvarovat použití brusné pasty, rozpouštědel, acetonu čistících a desinfekčních přípravků s obsahem chlóru apod. Výrobce neodpovídá za škody způsobené nesprávným používáním, montáží nebo ošetrováním výrobku. Výrobce si vyhrazuje právo inovace výrobku. Veškeré podrobné informace ohledně montáže, použití a údržby získáte u svého prodejce.

Výrobce doporučuje: RAVAK CLEANER - slouží k odstranění starších a zaschlých nečistot z povrchu skla, rámu sprchových koutů, smaltovaných a akrylátových van, umyvadel a vodovodních baterií.

## DE - Umgang mit dem Verpackungsmaterial und dem Produkt nach Ablauf der Lebensdauer:

Die verwertbaren Verpackungskomponenten, z.B. Karton, Pappe, oder PE Folie, selbst verwerten oder zur Weiterverwertung oder Recycling anbieten. Die unverwertbaren Verpackungskomponenten und Produktkomponenten nach Ablauf der Lebensdauer sind entsprechend dem geltenden Abfallgesetz sicher zu entsorgen. Nach Ablauf der Lebensdauer des Produktes die verwertbaren Komponenten (z.B. Metalle) zur Weiterverwertung und Recycling auf die im Ort übliche Weise anbieten.

**Pflege / WARTUNG** - Ein dauerhaft schönes Aussehen der Duschen erfordert keine besonderen Pflegemaßnahmen. Ein leichtes Abwischen mit einem weichen Tuch und üblichen Haushaltsreinigern genügt. Bitte keine Schiefmittel, Flussmittel, Aceton, Reinigungs- und Desinfektionsmittel mit Chlorgehalt usw. verwenden. Die Produkte sind für die Verwendung im Innenbereich vorgesehen. Der Hersteller haftet nicht für Schäden und Folgeschäden, die durch unsachgemäßem Gebrauch, fehlerhafte Montage oder Pflege verursacht worden sind. Weitere Informationen erhalten Sie über Ihren Verkäufer. Technische Änderungen vorbehalten.

## EE - Pakkematerjalide ja kasutusea lõppu jõudnud toodete käitlemine:

Pakendite korduvkasutavate komponentide, näiteks papp, lainepapp või PE-foolium, tuleb taaskasutada või ümber töödelda. Pakendi ühekordselt kasutatavad osad ja toode tuleb kasutusea lõppedes ohutult utiliseerida vastavalt kehtivatele jäätmekäitlusalastele õigusaktidele. Toote kasutusea lõppedes tuleb korduvkasutatavad komponendid (nt metallid) ümber töödelda ja ümber töödelda vastavalt kohalikele tavadele.

**Hoidlus** - hooldustööd tohib teostada ainult pehme lapiga pühkides, kasutades alpool soovitatud puhastusvahendeid. Väitige abrasiivsete pastade, lahustite, atsetooni ning kloori sisaldavate puhastus- ja desinfitseerimisvahendite jms kasutamist. Tootja ei vastuta kahjulde eest, mis on tekkinud toote vale kasutamise, paigalduse või hoolduse tagajärjel. Tootja jätab endale õiguse toote edasiarendamiseks. Kogu üksikasjaliku teabe saigalduse, kasutamise ja hoolduse kohta saate oma edasimüüjat.

**Tootja soovib:** RAVAK CLEANER - mõeldud vanema ja tõrksa mustuse eemaldamiseks klaasipindadel, dušikabinide raamidelt, emailitud ja akrüülvannidelt, valamutelt ning segistitelt.

## EN - For further information, contact your local RAVAK dealer.

The manufacturer reserves the right to amend or improve on existing designs or features. Please help preserve the environment by observing local country guidelines or laws regarding re-cycling. Materials which are not suitable for re-cycling must be disposed of at an official and suitable waste control centre.

**Maintenance** - clean the plastic parts with a cloth and mild detergent. never use any abrasive pastes, dissolvents, acetone or detergents and disinfectants, that contain chlorine. the manufacturer accepts no liability for any type of use or care other than those contained in these instructions. The manufacturer reserves the right to introduce technical changes without notice. For further information about assembly, use, and care contact your local dealer.

The manufacturer recommends: RAVAK CLEANER - works to remove old and dried-on debris from glass surfaces, shower frames, enamel and acrylic bathtubs, washbasins and water taps.

## ES - Tratamiento del material de empaque y del producto al vencerse el plazo de su vida útil.

Los componentes recuperables del empaque, por ejemplo cartón, cartulina o PE cinta, usted mismo puede utilizarlos o ofrecerlos para otra aplicación o reciclaje. Los componentes no recuperables del empaque y del producto vencido deben liquidarse empleando un método seguro según la vigente ley sobre los desechos. Al terminar el periodo de vida útil del producto ofrezca los componentes que puedan ser aprovechados (metales, por ejemplo) para su otra aplicación o reciclaje, empleando un método usual en la localidad.

**MANTENIMIENTO** - El mantenimiento del acrílico se realiza tan sólo limpiándolo con textil suave y utilizando detergentes domésticos habituales. Para el mantenimiento hay que evitar el uso de medios abrasivos, diluyentes, desinfectantes con contenido de cloro, etc. El fabricante no responde por los daños causados por un uso, instalación o mantenimiento incorrecto del producto. El fabricante se reserva el derecho de innovaciones. Más informaciones sobre la instalación, uso y mantenimiento dirigiéndose a su vendedor. El productor recomienda el uso: RAVAK CLEANER LIMPIADOR RAVAK detergente que sirve para la eliminación de suciedades de la superficie del cristal, marcos de la mampara, de baneras y platos de ducha esmaltados y acrílicos, lavabos y grifos.

## FR - Traitement des emballages et du produit en fin de durée de vie

Utilisez vous-même les parties récupérables de l'emballage, comme le carton, les feuilles en plastique, etc. ou proposez-les pour une nouvelle utilisation ou pour un recyclage. Les éléments non utilisables de l'emballage ainsi que le produit en fin de durée de service doivent être éliminés de manière sûre, conformément à la législation en vigueur sur le traitement des déchets. En fin de durée de service du produit, proposez les parties recyclables (métaux, par ex.) pour un recyclage, en fonction des méthodes utilisées localement.

**AVERTISSEMENT** - La maintenance ne demande qu'essuyer les matières plastiques par le chiffon fin en utilisant les détergents ordinaires de ménage. Il n'est pas recommander l'usage des pâtes, des dissolvants, de l'acétone, des solutions de nettoyage et de désinfection contenant du chlore et autres. La garantie tombe en cas des dégâts provoqués par une mauvaise installation, par un nettoyage ou une utilisation incorrecte. Le fabricant retient le droit d'innovation du produit. Toutes les informations détaillées concernant l'installation, l'utilisation et la maintenance du produit sont accessibles chez votre vendeur. Pour la maintenance efficace, le fabricant recommande: RAVAK CLEANER une préparation à haut pouvoir actif qui a été conçue spécialement pour l'élimination des impuretés grasses, des restes de savons et des dépôts aqueux.

## HU - A csomagolóanyag és a termék hasznos élettartama utáni környezetbarát felhasználása

A termék csomagolásának hasznosítható részei (karton, PE fólia) hasznosításuk Önök, vagy kínálják fel továbbhasznosításra más cégnek. A nem hasznosítható részeket a hulladékokra vonatkozó törvények előírásainak megfelelően biztonságos módon kell megsemmisíteni. A termék hasznos élettartamát követően a hasznosítható részeket (pl. vas alkatrészek) használják fel, vagy kínálják fel továbbhasznosításra. A nem hasznosítható részeket a termék hasznos élettartamát követően a hulladékokra vonatkozó törvények előírásainak megfelelően biztonságos módon kell megsemmisíteni.

**KARBANTARTÁS** - a műanyagok karbantartásához sokákos háztartási tisztítószerekkel puha textilidrabalból történő töröléssel végezzük. Kerüljük csiszolópasztát, higítószerket, acetont, tisztító és kőrtartalmú fertőtlenítőszerket alkalmazását. A gyártóköz nem vállal felelősséget a termék helytelen használatból, összeállításból vagy tisztításból eredő megkárosodásokért. Gyártócég fenntartja termékinnovációs jogát.Gyártócég: RAVAK CLEANER készítményeket üvegfelületekre, zuhanykabinkok részére, zománczott és akrilladakra, mosdókra és csaptelepekre javasolja, azok régebbi eredetű és nehezen elfávolítható szennyeződéséhez.

#### LT - Pakuotės medžiagų ir nebenaudojamų gaminių tvarkymas:

Daugkartinio naudojimo pakuotės dalys, pavyzdžiui, kartonas (PAP 2), gfurotuotasis kartonas (PAP 20) arba mažo tankio polietileno plėvelė (LDPE 4), turėtų būti naudojami pakartotinai arba perduodami tolesniam naudojimui ar perdirbimui. Vienkartinės pakuotės dalys ir gaminyje, pasibaigus jo tarnavimo laikui, privati būtų saugiai pašalinti laikantis galiojančių atliekų tvarkymo teisės aktų – priduoti į specializuotus atliekų surinkimo punktus arba išrūšiuoti į atitinkamus konteinerius. Pasibaigus gaminio tarnavimo laikui, vertingi daugkartinio naudojimo komponentai (pvz., metalai) turėtų būti perduodami perdirbimui pagal vietinę praktiką.

**Priežiūra** – priežiūra turėtų būti atliekama valant, tik ninkštais audiniais, naudojant toliau rekomenduojamas valymo priemones. Venkite naudoti abrazyvines pastas, tirpiklius, acetoną, valymo ir dezinfekavimo priemones, kurių sudėtyje yra chloro ir pan. Gamintojas neatsako už žalą, atsiradusią dėl netinkamo gaminio naudojimo, netaujančio ar priežiūros. Gamintojas pasilieka teisę tobulinti gaminį. Visą išsamią informaciją apie temą, naudojimą ir priežiūrą galite gauti iš savo pardavėjo.

**Gamintojas rekomenduoja:** RAVAK CLEANER – naudojamas senam ir sunkiai nuvalomam purvui šalinti nuo stiklinių paviršių, dušo kabinų rėmų, emaliuotų ir akrilinių vonių, praustuvių bei maišytuvų.

#### LV - Iepakojuma materiālu un nolietoto izstrādājumu apsaimniekošana:

Iepakojuma atkārtoti lietojams sastāvdaļas, piemēram, kartons, gofētātais kartons vai PE folija, ir jāizmanto atkārtoti vai jānodot tālākai izmantošanai vai pārstrādei. Iepakojuma vienreizlietojamās daļas un izstrādājumus pēc tā kalpošanas laika beigām ir jānīdē vai drošā veidā saskaņā ar spēkā esošajiem tiesību aktiem par atkritumu apsaimniekošanu. Pēc izstrādājuma kalpošanas laika beigām atkārtoti lietojamās sastāvdaļas (piemēram, metāli) ir jānodot tālākai izmantošanai vai pārstrādei saskaņā ar vietējo praksi.

**Apkope** – apkope jāveic, tikai nosauktos virsmas ar mikstu drānu, izmantojot tālāk ieteiktus tīrīšanas līdzekļus. Izvairieties no abrazīvu pastu, šķīdinātāju, acetona, kā arī hlora saturošu tīrīšanas un dezinfekcijas līdzekļu u.c. lietošanas. Ražotājs nenes atbildību par bojājumiem, kas radušies nepareizas izstrādājuma lietošanas, uzstādīšanas vai apkopes rezultātā. Ražotājs patur tiesības veikt izstrādājuma uzlabojumus. Visu detalizētu informāciju par uzstādīšanu, lietošanu un apkopi varat saņemt pie sava izplatītāja.

**Ražotāja iesaka:** RAVAK CLEANER – izmanto vecu un grūti notīrāmu netīrumu noņemšanai no stikla virsmām, duškabūņu rāmjiem, emaljētām un akrila vannām, izletnēm un jaučējkraņiem.

#### PL - Postępowanie z materiałami opakowaniovymi po zakończeniu montażu:

Nadające się do dalszego przetworzenia materiały opakowaniowe jak karton, taśma klejąca lub PE folię należy oddać do recyklingu. Nie poddające się przetworzeniu elementy opakowania, po jego wykorzystaniu, należy unieszkodliwić w sposób bezpieczny i zgodny z obowiązującymi przepisami o odpadach. Po zakończeniu się żywotności wyrobu dające się przetworzyć elementy (np. metal) należy poddać recyklingowi.

**UWZGLĘDNIENIE** - Czystości części plastikowych utrzymujemy przy pomocy środków czystości ogólnie dostępnych, stosowanych w gospodarstwie domowym. Należy unikać stosowania pasty ścierniej, rozpuszczalników, acetonu, środków czyszczących oraz dezynfekujących, które zawierają chlor itp. Producent nie ponosi odpowiedzialności za szkody wynikłe z niezastosowania się do wyżej opisanych instrukcji. Dokładne informacje dotyczące montażu, danych technicznych i inne zostaną udzielone w punkcie sprzedaży. Producent poleca produkty: RAVAK CLEANER - służy do wyczyszczenia starych zanieczyszcze z powierzchni szkła, ram kabin prysznicowych, emaliowych i akrylowych wanien, umywalk baterii.

#### RO - Utilizarea ambalajului și a produsului după expirarea perioadei de funcționare:

Părțile fotosensibile ale ambalajului, de ex.: carton sau folie PE pot fi reutilizate în scop personal sau oferite unei terțe persoane sau reciclate. Părțile componente ale ambalajului și ale produsului care nu pot fi refolosite după expirarea perioadei de funcționare, trebuie lichidate într-un mod ecologic conform normelor în vigoare privind deșeurile. După expirarea perioadei de funcționare oferiți componentele refolosibile (de ex.: metale) spre recuperare și reciclați după uzanțele locale.

**ÎNȚEȚINEREA** - Întreținerea se realizează prin ștergerea materialelor plastice cu materiale textile fine, folosind detergenți casnici uzuali. Trebuie evitată utilizarea pastei abrazive, solventilor, acetonei, mijloacelor de curățat și de dezinfectie cu conținut de clor și așternătoare. Producătorul nu-și asumă răspunderea pentru pagube pricinuite de utilizarea, asamblarea sau întreținerea incorectă a produsului. Producătorul și-a rezervat dreptul de inovatili produsului. Toate informațiile detaliate inclusiv cele privind montajul, exploatarea și întreținerea vă sunt la dispoziție la vânzătorul D-v. Producătorul recomandă: RAVAK CLEANER pentru înlăturarea impurităților mai vechi și sedimentate de pe suprafețe din sticlă, cadre de dușuri, căzi smălțuite și din acrilat, chiulete și baterii de robinete.

#### RU - Использование упаковки и утилизация изделия после окончания его срока службы:

Использовать элементы упаковки, например, картон или полиэтиленовую пленку сами или передайте для дальнейшего использования или в качестве вторичного сырья для переработки. Неиспользованные элементы упаковки или изделия, после окончания его срока службы, необходимо утилизировать безопасным способом в соответствии с действующим законом "Об отходах". После окончания срока службы изделия предложите пригодные к вторичному использованию элементы (например, металл) для дальнейшего использования или вторичной переработки в соответствии с местными условиями.

**УХОД ЗА ИЗДЕЛИЕМ** - Для ухода за поддоном нужно протирать его поверхность мягкой тряпкой с применением обыкновенных чистящих средств, предназначенных для дома. Нельзя использовать абразивные пасты, растворители, ацетон, чистящие и дезинфицирующие средства с содержанием хлора и т.д. Производитель не несет ответственность за ущерб нанесенный неправильным применением, монтаже и или уходом за изделием. Изготовитель оставляет за собой право модернизации изделия. Более подробную информацию относительно монтажа, применения и ухода Вы получите у Вашего продавца. Изготовитель рекомендует не менять проверенные: RAVAK CLEANER служит для устранения загрязнений поверхностей стекла, рам душевых уголков, эмалированных ванн, акриловых ванн, раковин и смесителей.

#### SK - Zaochádzanie s obalovými materiálom a s výrobkom po skončení životnosti:

Užiteľné zložky obalu, napr. kartón, lepenku, alebo PE fóliu využite sami, alebo ponúknite na ďalšie využitie alebo recykláciu. Nevyužiteľné zložky obalu a výrobku po skončení jeho životnosti je nutné zneškodňovať bezpečným spôsobom podľa platného zákona o odpadoch. Po skončení životnosti výrobku ponúkните využiteľné zložky (napr. kov) na ďalšie využitie a recykláciu spôsobom v mieste zvyčajným.

**Údržba** - údržba sa vykonáva len utieraním plastu jemným textilom za použitia bežných čističích prostriedkov pre domácnosť. Treba sa vyvarovať použitím brúsnej pasty, rozpúšťadiel a desinfečných prípravkov s obsahom chlóru, apod. Výrobca nezodpovedá za škody spôsobené nesprávnym použitím, montážou alebo ošetrovaním výrobku.

Výrobca si vyhradzuje právo inovácie výrobku. Všetky podrobné informácie ohladom montáže, použitia a údržby získate u svojho predajcu. Výrobca odporučá: RAVAK CLEANER - slúži na odstránenie starých a zasýchajúcich nečistôt z povrchu skla, rámov sprchových kúpeľ, smaltovaných vaní, umyvadiel a vodovodných batérií; RAVAK DESINFECTANT - je špeciálny čistič prostriedok s výraznými antibakteriálnymi a protipliesňovými účinkami.

#### UA - Утилізація пакувального матеріалу й товару після експлуатації:

Повернути пакувальні відходи, наприклад картон, тарний картон, стреч- плівку, використуйте самі або запропонуйте до подальшого використання або переробки (рециклування). Безповоротні відходи (покидки впакування)–після закінчення терміну служби, знищте безпечним способом згідно чинного закону про відходи. Після закінчення строку експлуатації товару, повернути окремі компоненти (наприклад метал) запропонуйте до подальшого використання й переробки відповідним чином.

**ДОГЛЯД - ОЧИЩЕННЯ** Рекомендуємо очищати лаковані частини, скло й пластик спеціальними ганчірочками з використанням призначених виробником засобів, що чистять. Уникайте застосування абразивних паст, розчинників, ацетону, щочистять і дезінфікуючих засобів утримуючих хлор і т.д.

Виробник пропонує: RAVAK Cleaner- Призначений для усунення старих і особливо стійких нечистот з поверхні скла, конструкцій душевих кутюнок, чавунних і акрилових ванн, умивальників і змішувачів. Виробник не відповідає за збиток, заподіяний неправильним використанням, установкою (монтажем) або доглядом. Виробник залишає за собою право на інновації продуктів Усі необхідні інформації за монтажу, використання і догляду знайдете прямо у свого дилера (продавця).

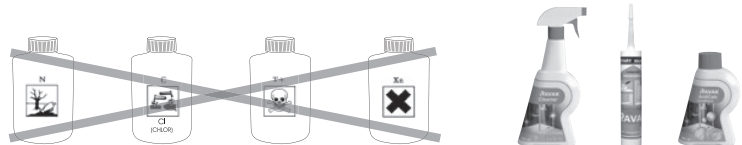



RAVAK a.s.,  
Obecnická 285,  
261 01 Příbram I,  
Česká republika  
+420 318 427 111  
info@ravak.cz, ravak.cz

RAVAK GmbH  
Alexanderstr. 58  
45472 Mülheim an der Ruhr  
Deutschland  
+49 0208 3778930  
info@ravak.de, ravak.de

RAVAK POLSKA S.A.  
ul.Radziejowicka 124, Kałęczyn,  
05-825 Grodzisk Mazowiecki  
Polska  
+48 22 755 40 30  
info@ravak.pl, ravak.pl

**ravak.com**

Version:  
16062026

RAVAK Hungary Kft.  
2143 Kistarcsa  
Mester utca 1.,  
Hungary  
+36 1 223 1315  
info@ravak.hu, ravak.hu

RAVAK a.s.,  
Representative Office in Ukraine,  
21 Dniprovska Naberezhna str.,  
02081 Kyiv,  
Ukraine  
0 800 333 272  
info@ravak.ua, ravak.ua

DC RAVAK SLOVAKIA s.r.o.,  
Einsteinova 11,  
851 01 Bratislava,  
Slovenská republika  
+421 2 / 444 550 01  
obchod@ravak.sk, ravak.sk

OOO RAVAK ru,  
ul. Staropetrovskiy pr. 7A,  
Moskva 125 130,  
Russian Federation  
+7 (495) 450-12-77  
ravak@inbox.ru, ravak.com

RAVAK Baltic,  
Butrimonių g. 5,  
Kaunas,  
Lietuva  
+370 37 328 013  
info@ravak.lt, ravak.lt